



Crna Gora
Glavni Grad Podgorica
Sekretarijat za planiranje prostora i održivi razvoj
Broj: 08-332/23-1753
Podgorica, 04.10.2023godine

Ul. Vuka Karadžića br.41
81000 Podgorica, Crna Gora
Telefon: 01753/ 625-637, 625-647
Faks: 01753/ 625-680
e-mail:
sekretarijat.planiranje.uredjenje@podgorica.me

URBANISTIČKO-TEHNIČKI USLOVI
za izradu tehničke dokumentacije za izgradnju objekta na urbanističkoj parceli
UP 11, u okviru DUP-a „Dahna 1“ u Podgorici.



PODNOŠILAC ZAHTJEVA: MUGOŠA BUDIMIR
OBRAĐIVAČ URBANISTIČKO-TEHNIČKIH USLOVA
RUKOVODILAC SEKTORA
Arh.Rakčević Zorica, dipl.ing

URBANISTIČKO - TEHNIČKI USLOVI

1	Crna Gora Glavni Grad Podgorica Sekretarijat za planiranje prostora i održivi razvoj Broj: 08-332/23-1753 Podgorica, 04.10.2023.godine	Glavni grad Podgorica 
2	Sekretarijat za planiranje prostora i održivi razvoj, na osnovu člana 74. Zakona o planiranju prostora i izgradnji objekata („Službeni list CG”, br.64/17, 44/18, 63/18, 11/19 ,82/20 , 86/22 i 04/23), Uredbe o povjeravanju dijela poslova Ministarstva ekologije, prostornog planiranja i urbanizma jedinicama lokalne samouprave ("Službeni list Crne Gore", br. 087/18 od 31.12.2018, 028/19 od 23.05.2019, 075/19 od 30.12.2019, 116/20 od 04.12.2020 i 76/21 od 09.07.2021,br. 141/21 od 30.12.2021 i br. 151/22 od 30.12.2022), Detaljnog urbanističkog plana „Dahna 1“ Podgorici („Službeni list Crne Gore – opštinski propisi", broj 33/17) i podnijetog zahtjeva MUGOŠA BUDIMIRA iz Podgorice, broj: 08-332/23-1753 od 28.10.2023.godine, izdaje	
3	URBANISTIČKO-TEHNIČKE USLOVE za izradu tehničke dokumentacije za izgradnju objekta na urbanističkoj parceli UP 11 , čijem zahvatu pripada dio prostora katastarske parcele 25/1 KODajbabe, na koju se odnosi zahtjev, u zahvatu Detaljnog urbanističkog plana „Dahna 1“ u Podgorici.	
4	Detaljne podatke preuzeti iz Detaljnog urbanističkog plana „Dahna 1“ u Podgorici, koji se nalazi u Registru planske dokumentacije: http://www.planovidozvole.mrt.gov.me/LAMP/PlanningDocument?m=PG , koji vodi Ministarstvo ekologije, prostornog planiranja i urbanizma.	
5	PODNOŠILAC ZAHTJEVA:	MUGOŠA BUDIMIR
6	POSTOJEĆE STANJE U skladu sa podacima iz lista nepokretnosti – izvod br. 482 KODajbabei kopije plana, izdatih od strane Uprave za katastar i državnu imovinu - Područnoj jedinici Podgorica, zahvat prostora katastarske parcele 25/1, površine 1565m2 je definisan kao "livada 4. klase". Na osnovu lista nepokretnosti konstatuje se da je navedena katastarska parcela svojina MUGOŠA BUDIMIRA u obimu prava 1/1 kao i da je ista neizgrađena. U listu nepokretnosti nijesu zabilježeni tereti i ograničenja (prilog). U topografsko-katastarskoj podlozi na osnovu koje je izrađen planski dokument navedena katastarska parcela je evidentirana kao neizgrađena površina . List nepokretnosti br. 482 i kopija katastarskog plana za prostor katastarske parcele 25/1 iz navedenog lista sastavni su dio ovih uslova.	
7	PLANIRANO STANJE U skladu sa Zakonom o planiranju i uredjenju prostora Crne Gore, urbanističko-tehnički uslovi su dati u sklopu plana kroz tekstualni dio i grafičke priloge. U daljem tekstu date su bliže smjernice za sprovođenje plana. Namjena prostora u zahvatu urbanističke parcele Namjena prostora urbanističke parcele 11 u zahvatu Detaljnog urbanističkog plana “Dahna 1” definisana je kao površina za stanovanje male gustine.	

Br. urbanističke parcele		Površina UP (m ²)			
UP 11		979			
Max površina pod objektom (m ²)	Max BGP (m ²)	Max indeks zauz.	Max indeks izgrađ.	Max spratnost	NAMIJENA
200	500	0.20	0.51	P+2	SMG

STANOVANJE MALE GUSTINE **OPŠTE SMJERNICE**

- Maksimalna indeks zauzetosti je 0.3
- Maksimalni indeks izgradjenosti je 0.9
- Maksimalna BGP objekata za stanovanje je 500 m² sa najviše 4 stambene jedinice.
- Maksimalna površina pod objektom je 200 m².
- Maksimalna spratnost objekata je P+2.

Krovove raditi kose, dvovodne ili viševodne ,a daje se mogućnost projektovanja ravnog krova.
Parkiranje obezbijediti u okviru objekta ili na otvorenom parking prostoru u okviru parcele.
Ogradu postaviti po granici urbanističke parcele.

PLANIRANI OBJEKTI

U zoni DUP-a, po planiranim intervencijama predviđena je izgradnja objekata uz ispunjavanje propisanih uslova.

- Maksimalni površina pod objektom (objektima) data je u tabeli.
- Maksimalna BGP objekata data je u tabeli.
- Građevinska linija prikazana u grafičkom prilogu , označena sa GL1, takođe predstavlja i građevinsku liniju GL2. Građevinske linije su date grafički i definisane su koordinatama karakterističnih tačaka što omogućava očitavanje neophodnih elemenata za prenošenje na teren.
- Građevinska linija podzemne etaže koja je u funkciji garažiranja može biti do 1,0m od granice urbanističke parcele.
- Građevinska linija prema susjednoj urbanističkoj parceli je na min 2,00m, izuzetno ovo odstojanje može biti i manje uz saglasnost susjeda.
- Površina podrumске i suterenske etaže ne ulazi u obračun BGP u slučaju kada je namjena garažiranje, servisni prostori neophodni za funkcionisanje podzemne garaže i tehnički sistemi objekta.
- Namjena objekta je za stanovanje sa mogućnošću korišćenja prizemlja i suterena za poslovanje.
- Spratnost objekta data je u grafičkom dijelu i tabelarnom prikazu Plana.

Formiranje otvora na objektu prema susjednim parcelama moguće je pod uslovom da je udaljenost objekta od granice parcele minimum 2,0 m. Izuzetno je moguće formiranje otvora na objektu u slučaju manjeg odstojanja od granice parcele uz prethodnu saglasnost susjeda.

Krovove raditi kose, dvovodne ili viševodne a daje se mogućnost projektovanja ravnog krova. Projektovanje

mansardnog krova nije dozvoljena.

Daje se mogućnost izgradnje garaže ili pomoćnog objekta na parceli, maksimalne spratnosti P i površine do 30 m², uz uslov da se ispoštuju planski parametri (odstojanje od susjeda, indeks zauzetosti i indeks izgrađenosti).

Parkiranje obezbijediti u okviru objekta ,garaže ili na otvorenom parking prostoru u okviru parcele.

Ogradu postaviti po granici urbanističke parcele. Ograđivanje je moguće i to transparentnom ogradom do visine od 1.40m ili živom zelenom ogradom.

Pravila parcelacije, regulacije i nivelacije, odnos prema susjednim parcelama, arhitektonsko oblikovanje

Urbanistička parcela **UP 11**, formirana je od dijela kat.parcele 25/1KO Podgorica III.

***Napomena:** Precizan podatak o učešću površine katastarske parcele u površini urbanističke parcele biće definisan elaboratom parcelacije po planskom dokumentu, koji izrađuje preduzeće ovlašćeno za geodetske poslove, nakon čega je elaborat neophodno ovjeriti u Upravi za katastar i državnu imovinu - Područnoj jedinici Podgorica.*

Parcelacija i regulacija

Ukupan prostor, zahvaćen ovim planom, je izdijeljen na urbanističke parcele, kao osnovne urbanističke cjeline. Urbanističke parcele imaju direktan pristup sa saobraćajnice ili javne površine.

Na grafičkom prilogu "Parcelacija i regulacija" grafički su prikazane granice urbanističkih parcela, građevinske i regulacione linije.

Regulacija ukupnog zahvata plana počiva na saobraćajnim rješenjima, koordinatama i drugim podacima koji omogućavaju tačnost prenošenja na teren.

Građevinska linija za nove objekte je linija do koje je dozvoljena gradnja i unutar koje se objekat razvija i oblikuje. Definisana je grafički i koordinatama karakterističnih tačaka, što omogućava očitavanje neophodnih elemenata za prenošenje na teren. Tekstualno je dato pojašnjenje koje se odnosi na udaljenost od susjeda dok je linija prema saobraćajnici obavezujuća.

Građevinska linija prikazana na grafičkim priložima koja prelazi postojeće objekte se odnosi na novu gradnju na urbanističkim parcelama, i ista ne ruši postojeće objekte. Nadgradnju i dogradnju objekta, vezati za postojeći objekat po planskim parametrima.

Regulaciona linija je linija koja dijeli javnu površinu od površina namjenjenih za druge namjene.

Kote koje su date u nivelacionom planu nijesu uslovne. Detaljnim snimanjem terena i izradom glavnih projekata saobraćajnica moguće su manje korekcije kota iz plana na način da se obezbijedi odvođenje atmosferskih voda sa lokacije principom samoodvodnjavanja.

Spratnost objekata data je na grafičkim priložima kao granična spratnost, do koje se objekat može graditi.

Namjena površina data je u skladu sa "Pravilnikom o bližem sadržaju i formi planskog dokumenta (kriterijumima namjene površina) elementima urbanističke regulacije i jedinstvenim grafičkim simbolima".

Svi potrebni urbanistički parametri obračunavaju se u skladu sa "Pravilnikom o bližem sadržaju i formi planskog dokumenta, kriterijumima namjene površina, elementima urbanističke regulacije i jedinstvenim grafičkim simbolima" „(„Sl. list CG, br.24/10 i i 33/14)“ i Crnogorskim standardom MEST EN 15221-6.

BGP za objekat u cjelini dat kroz tabelarni dio plana (za sve namjene površina) važi ukoliko se obezbijedi potreban broj parking mjesta prema smjernicama iz faze saobraćaja, u suprotnom se BGP koriguje u skladu sa ostvarenim brojem parking mjesta.

OBLIKOVANJE PROSTORA I MATERIJALIZACIJA

Rješavanjem zahtjeva korisnika za gradnjom novih ili intervencijama na postojećim objektima, uz striktnu kontrolu tehničke dokumentacije i realizacije, doprinijeće se unapređenju arhitektonskih i likovnih vrijednosti samih objekata, a samim tim i ukupne slike naselja i grada.

Arhitektonske volumene objekata potrebno je pažljivo projektovati sa ciljem dobijanja homogene slike naselja i grada.

Visine objekata su date na grafičkim priložima kao spratnost objekata uz pretpostavljen disciplinovan odnos korisnika, naročito kod novoplanirane gradnje, vodeći računa o susjednim objektima i opštoj slici naselja i grada.

Fasade objekata kao i krovne pokrivače predvidjeti od kvalitetnog i trajnog materijala i kvalitetno ugraditi.

Za sve stambene i poslovne objekte se planiraju krovovi po izboru projektanta, a u skladu sa postojećom

	<p>arhitekturom i kulturnim nasljeđem.</p> <p>Enterijeri poslovnih prostora moraju biti u odgovarajućem odnosu sa objektom u kome se nalaze.</p> <p>Urbana oprema mora biti projektovana, birana i koordinirana u okviru pretežne namjene datog prostora.</p> <p>Ozelenjavanje vršiti autohtonim vrstama u skladu sa preporukama u prilogu pejzažne arhitekture. Postojeće zelenilo maksimalno sačuvati i oplemeniti.</p> <p>Rasvjetu prostora kolskih i pješačkih komunikacija treba izvesti pažljivo odabranim rasvjetnim tijelima, sa dovoljnim osvjetljajem za potrebe normalne funkcije prostora.</p> <p>Svi priključci telefonske i električne mreže će se raditi podzemno.</p> <p>Sve priključke raditi prema UTU iz plana i uslovima priključenja dobijenim od nadležnih Javnih preduzeća.</p> <p>Svi objekti moraju biti izgrađeni prema važećim propisima za građenje u seizmičkim područjima.</p> <p>Saobraćaj u mirovanju</p> <p>zoni zahvata plana parkiranje za novoplanirane objekte kao i objekte koji se rekonstruišu, treba rješavati u opstvene urbanističke parcele, shodno normativima:</p> <table border="1" data-bbox="316 630 1516 730"> <thead> <tr> <th>Namjena objekta</th> <th>Broj parking mjesta</th> </tr> </thead> <tbody> <tr> <td>Planirano stanovanje</td> <td>1,1 PM / stanu</td> </tr> <tr> <td>Poslovanje i administracija</td> <td>1PM na 50m²</td> </tr> </tbody> </table> <p>objekte koji se rekonstruišu tako da se ne mijenja broj stambenih jedinica i ne povećava površina za poslovno parkiranje se rješava na način kako je riješeno i u postojećem stanju u okviru urbanističke parcele.</p> <p>individualnim parcelama potrebno je obezbijediti min. jedno parking mjesto po stanu. Parkiranje može biti površinsko na celim ili smješteno u suterenu ili prizemlju planiranih objekata. Garaže u suterenu treba povezati sa pristupnim saobraćajnicom izlazno – ulaznim rampama max nagiba 12%.</p> <p>parkiranje može biti riješeno kao površinsko na sopstvenoj parceli ili organizovano u višetažnim podzemnim garažama</p>	Namjena objekta	Broj parking mjesta	Planirano stanovanje	1,1 PM / stanu	Poslovanje i administracija	1PM na 50m ²
Namjena objekta	Broj parking mjesta						
Planirano stanovanje	1,1 PM / stanu						
Poslovanje i administracija	1PM na 50m ²						
8	<p>PREPORUKE ZA SMANJENJE UTICAJA I ZAŠTITU OD ZEMLJOTRESA, KAO I DRUGE USLOVE ZA ZAŠTITU OD ELEMENTARNIH NEPOGODA I TEHNIČKO-TEHNOLOŠKIH I DRUGIH NESREĆA</p>						
	<p>Mjere zaštite od elementarnih nepogoda podrazumijevaju preventivne mjere kojima se sprečava ili ublažava dejstvo elementarnih nepogoda:</p> <ul style="list-style-type: none"> ▪ Prirodne nepogode (zemljotres, požari, klizanje tla, vjetrovi); ▪ Nepogode izazvane djelovanjem čovjeka (havarije industrijskih postrojenja, požari velikih razmjera, eksplozije i dr.); ▪ drugi oblik opšte opasnosti (tehničko-tehnološke i medicinske katastrofe, kontaminacija, pucanje brana i dr.). <p>Štete izazvane elementarnim nepogodama u Crnoj Gori su velike. Naročito su izražene štete od zemljotresa, požara, poplava, klizišta i jakih vjetrova. Pošto su štete od elementarnih nepogoda po karakteru slične ratnim katastrofama, ciljevi i mjere zaštite su djelimično identične. Za prostor zahvata ovog planskog dokumenta najveću opasnost predstavljaju tehničko tehnološke katastrofe i kontaminacija.</p> <p>U cilju zaštite od elementarnih nepogoda postupiti u skladu sa Zakonom o zaštiti i spašavanju („Sl. list Crne Gore“, broj 13/1477) i Pravilnikom o mjerama zaštite od elementarnih nepogoda („Sl. list RCG“, broj 8/1993).</p> <p><u>Uslovi i mjere zaštite od zemljotresa</u></p> <p>U cilju zaštite od zemljotresa, postupiti u skladu sa odredbama Pravilnika o tehničkim normativima za izgradnju objekata u seizmičkim područjima (Službeni list SFRJ br.52/90).</p> <p>Sve proračune seizmičke stabilnosti zasnivati na posebno izrađenim podacima mikroseizmičke reonizacije, a objekte od zajedničkog značaja računati za 1 stepen više od seizmičkog kompleksa.</p> <p>Objekte koji ne spadaju u visokogradnju realizovati u skladu sa Pravilnikom o tehničkim propisima za građenje u seizmičkim područjima (Sl.list SFRJ br.39/64).</p> <p><u>Zaštita od požara</u></p> <p>Mjere zaštite od požara i eksplozija se sprovode:</p> <ul style="list-style-type: none"> ▪ poštovanjem propisanih rastojanja između objekata različitih namjena kako bi se spriječilo širenje požara sa jednog objekta na drugi, kao i vertikalnih gabarita; ▪ izgradnjom saobraćajnica propisane širine tako da omoguće prolaz vatrogasnim vozilima do svih parcela i objekata na njima, kao i garažama, manevrisanje vatrogasnih vozila, kao i nesmetani saobraćajni tok; ▪ pravilnim odabirom materijala i konstrukcije kako bi se povećao stepen otpornosti zgrade ili požarnog segmenta prema požaru; ▪ izgradnjom hidrantske mreže sa pravilnim rasporedom nadzemnih hidranata; ▪ uvlačenjem zelenih pojaseva prema centralnoj zoni naselja, osim visokovredne komponentne uređenja prostora, dobijaju se privremene saobraćajnice u vanrednim prilikama za evakuaciju korisnika prostora i 						

	<p>kretanje operativnih jedinica;</p> <ul style="list-style-type: none"> ▪ prilikom izrade investiciono-tehničke dokumentacije obavezno izraditi projekte ili elaborate zaštite od požara (i eksplozija ako se radi o objektima u kojima se definišu zone opasnosti od požara i eksplozija), planove zaštite i spasavanja prema izrađenoj procjeni ugroženosti za svaki hazard posebno i za navedenu dokumentaciju pribaviti odgovarajuća mišljenja i saglasnost u skladu sa Zakonom; ▪ za objekte u kojima se u skladište, pretaču, koriste ili u kojim se vrši promet opasnih materija obavezno pribaviti mišljenje na lokaciju od nadležnih organa kako ti objekti svojim zonama opasnosti ne bi ugrozili susjedne objekte; ▪ djelovanjem vatrogasnih jedinica opštine Podgorica u vanrednim situacijama (vatrogasnim ekipama omogućiti pristup lokalnim saobraćajnicama i najbližim vodnim objektima). <p>Prilikom izrade tehničke dokumentacije pridržavati se sljedeće zakonske regulative: Zakon o zaštiti i spašavanju („SL. Crne Gore“ br 13/07, 05/08, 86/09 i 32/11), Pravilnik o tehničkim normativima za hidrantsku mrežu za gašenje požara (SL.SFRJ , br 30/91), Pravilnik o tehničkim normativima za pristupne puteve, okretnice i uređenje platoe za vatrogasna vozila u blizini objekata povećanog rizika od požara (Sl.SFRJ, br.8/95), Pravilnik o tehničkim normativima za zaštitu visokih objekata od požara (SL.SFRJ, br. 7/84), Pravilnik o tehničkim normativima za zaštitu skladišta od požara i eksplozija (SL.SFRJ, br.24/87), Pravilnik o izgradnji postrojenja za zapaljive tečnosti i o uskladištenju i pretakanju zapaljivih tečnosti (SL.SFRJ, br.1753/71 i uskladištenju i pretakanju goriva (SL. SFRJ, br.27/71), Pravilnik o izgradnji postrojenja za tečni naftni gas i o uskladištavanju i pretakanju tečnog naftnog gasa (SL. SFRJ, br.24/71 i 26/71).</p> <p>Ukoliko postoje zahtjevi u skladu sa važećom regulativom, prilikom izrade projektne dokumentacije treba izraditi dokumentaciju koja se odnosi na zaštitu od požara (i eksplozija ako se radi o objektima u kojima se definišu zone opasnosti od požara i eksplozija), zaštitu i zdravlje na radu i ostalo.</p>
9	USLOVI I MJERE ZAŠTITE ŽIVOTNE SREDINE I KORIŠĆENJA ALTERNATIVNIH IZVORA ENERGIJE
	<p>U odnosu na planiranu namjenu potrebno je u fazi implementacije predmetnog plana sprovesti čitav niz legislativnih, planskih, organizacionih, tehničko-tehnoloških mera zaštite kako bi se predupredila eventualna zagađenja. Zaštita životne sredine prije svega podrazumijeva poštovanje svih propisa utvrđenih zakonskom regulativom. U tom kontekstu je, na osnovu planiranih namjena na prostoru koji je predmet plana, dominantno potrebno primjenjivati propozicije sljedećih zakonskih i podzakonskih akata:</p> <ul style="list-style-type: none"> ▪ Zakona o životnoj sredini („Službeni list CG“, broj 48/08, 40/10 i 40/11); ▪ Zakona o integrisanom sprečavanju i kontroli zagađivanja životne sredine („Službeni list RCG“, br. 80/05); ▪ Zakona o procjeni uticaja na životnu sredinu („Službeni list RCG“, br. 80/05, 40/10, 73/10, 40/11 i 27/13); ▪ Zakona o vodama („Službeni list CG“, br 27/07); ▪ Zakona o zaštiti vazduha („Službeni list CG“, br. 25/10); ▪ Zakona o zaštiti od buke u životnoj sredini („Službeni list CG“, br. 28/11); ▪ Zakona o upravljanju otpadom („Službeni list CG“, br. 64/11); ▪ Pravilnika o graničnim vrijednostima nivoa buke u životnoj sredini („Sl. list RCG“, br. 75/06); ▪ Uredbe o zaštiti od buke („Službeni list RCG“, br. 24/95, 42/00); ▪ Uredbe o projektima za koje se vrši procjena uticaja na životnu sredinu („Službeni list RCG«, br. 1753/07); ▪ Uredbe o klasifikaciji i kategorizaciji površinskih i podzemnih voda (“Službeni list RCG“, br. 27/07); ▪ Pravilnika o kvalitetu i sanitarno tehničkim uslovima za ispuštanje otpadnih voda u recipijent i javnu kanalizaciju, načinu i postupku ispitivanja kvaliteta otpadnih voda, minimalnom broju ispitivanja i sadržaju izvještaja o utvrđenom kvalitete otpadnih voda (“Službeni list RCG“, br. 45/08); ▪ Pravilnika o emisiji zagađujućih materija u vazduh („Službeni list RCG“, br. 25/01). <p>Opšte mjere zaštite</p> <ul style="list-style-type: none"> ▪ obaveza je investitora da se, prilikom izrade tehničke dokumentacije za objekte koji mogu izazvati zagađenja životne sredine, obrati nadležnom organu za poslove zaštite životne sredine sa Zahtjevom o potrebi izrade Procjene uticaja na životnu sredinu u skladu sa propozicijama Zakon o procjeni uticaja na životnu sredinu i Uredbom o projektima za koje se vrši procjena uticaja na životnu sredinu; ▪ prije izgradnje objekata potrebno je prostor opremiti svom potrebnom komunalnom infrastrukturom kako bi se izbjegla oštećena i zagađenja osnovnih činilaca životne sredine; ▪ izgradnja objekata, izvođenje radova, odnosno obavljanje tehnološkog procesa, može se vršiti pod uslovom da se ne izazovu trajna oštećenja, zagađivanje ili na drugi način degradiranje životne sredine. <p>U procesu uspostavljanja održive potrošnje energije prioritet treba dati racionalnom planiranju potrošnje, tj. implementaciji mjera energetske efikasnosti u svim segmentima energetskog sistema.</p> <p>Održiva gradnja je svakako jedan od značajnijih segmenata održivog razvoja koji uključuje:</p> <ul style="list-style-type: none"> ▪ Upotrebu građevinskih materijala koji nisu štetni po životnu sredinu; ▪ Energetsku efikasnost zgrada; ▪ Upravljanje otpadom nastalim prilikom izgradnje ili rušenja objekata.

	<p>Energetski i ekološki održivo graditeljstvo teži:</p> <ul style="list-style-type: none"> ▪ Smanjenju gubitaka toplote iz objekta poboljšanjem toplotne zaštite spoljnih elemenata i povoljnim odnosom osnove i volumena zgrade; ▪ Povećanju toplotnih dobitaka u objektu povoljnom orijentacijom zgrade i korišćenjem sunčeve energije; ▪ Korišćenju obnovljivih izvora energije u zgradama (sunce, vjetar, biomasa itd.); ▪ Povećanju energetske efikasnosti termoenergetskih sistema. <p>Kod gradnje novih objekata važno je već u fazi idejnog projekta u saradnji sa projektantom predvidjeti sve što je potrebno da se dobije kvalitetna i optimalna energetski efikasna zgrada.</p> <p>Prilikom izrade projektne dokumentacije primijeniti Zakon o zaštiti i spašavanju (Sl. list CG br. 13/07, smjernice Nacionalne strategije za vanredne situacije i nacionalni i opštinski planovi zaštite i spašavanja. Prilikom izrade projektne dokumentacije obavezno izraditi Projekat ili Elaborat zaštite od požara (i eksplozija ako se radi o objektima u kojima se definišu zone opasnosti od požara i eksplozija) i planovi zaštite i spašavanja prema izraženoj procjeni ugroženosti za svaki hazard posebno, te na navedeno pribaviti saglasnosti i mišljenja u skladu sa Zakonom.</p> <p>Za sve objekte koji podijele izradi Elaborata o proceni uticaja na životnu sredinu neophodno je sprovesti postupak izrade, a prema važećem Zakonu o životnoj sredini i Zakonu o strateškoj procjeni uticaja na životnu sredinu, kao i ostalim važećim pravilnicima vezanim za ovu oblast.</p>
10	<p>USLOVI ZA PEJZAŽNO OBLIKOVANJE</p>
	<p>OBJEKTI PEJZAŽNE ARHITEKTURE OGRANIČENE NAMJENE</p> <p>Svojim postojanjem doprinose stvaranju povoljnih mikroklimatskih uslova sredine. Zelena površina neposredno uz i oko kuća za stanovanje u kompozicionom smislu predstavlja jednu cjelinu. Predviđeni su od zasada voćaka i dekorativnih vrsta što će kompoziciono proizaći iz arhitekture i želje samih vlasnika. Granica parcela može biti naglašena živom ogradom ili odgovarajućom ogradom.</p> <p>Uređenje slobodnih površina oko objekta zavisi od orjentacije kuće i njenog položaja na parceli. Ako objekat ima prednje i zadnje dvorište, onda prednji dio orjentisan ka ulici treba da prate elementi popločanja, nadkrivena pergola i cvjetne površine. U zadnjem dvorištu se mogu formirati voćnjaci, povrtnjaci i sl.</p> <p>U zonama sa kućama za individualno stanovanje, prostor između regulacione i građevinske linije treba da bude slobodan i ozelenjen. Za ograđivanje se preporučuje živa ograda, naročito u ulicama koje zbog širine nemaju drvored.</p> <p>Tamo gdje su objekti postavljeni na regulacionu liniju, na zelenim površinama ispred objekta, na prostoru prema ulici, mogu se saditi vrste iz kategorije niskog ili srednjevisokog drveća. Na lokacijama gdje su objekti uglavnom proizvoljno povučeni od ulične linije, dobro organizovanim zelenim površinama sa živim ogradama, ulicama se može dati nov, karakterističan izgled. Ulice mogu da bude prepoznatljive i po određenoj vrsti drveća, šiblja, puzavica ili cvetnica.</p> <p>Osnovna pravila za uređenje okućnice:</p> <p>Pristup do ulaza u kuću je najatraktivniji, pa mu je potrebno posvetiti posebnu pažnju (kolski prilaz, parking i rasvjeta).</p> <p>Prostor za boravak smjestiti u južni, jugoistočni ili jugozapadni dio vrta i neposredno ga povezati sa kuhinjom, kako bi se mogao koristiti kao prostor za ručavanje.</p> <p>Prostor za odmor obično se smješta dalje od objekta, tamo gdje se može smjestiti paviljon, pergola i sl. Ovdje su dobrodošli detalji, kao bazen, fontana, česma i sl.</p> <p>Koristan vrt (povrtnjak i voćnjak) trebalo bi smjestiti u najudaljeniji dio vrta. Staze u vrtu su važan elemenat. Oblikom ih treba prilagoditi kompoziciji drveća i žbunja. One moraju lako voditi u razne djelove vrta. Kod manjih vrtova postaviti ih uz ivicu parcele, kako bi površina djelovala sto kompaktnije.</p> <p>Smjernice za pejzažno uređenje i izdavanje UTU uslova:</p> <ul style="list-style-type: none"> • Step en ozelenjenosti je minimum 50% u okviru ove namjene na nivou lokacije ili urbanističke parcele. • Na parcelama sa postojećim objektima koji ne ispunjavaju zahtjeve ovog plana step en ozelenjenosti je 30% na nivou urbanističke parcele. • Osnovna pravila uređenja okućnice su da kuća bude u 1/3 placa, bliže ulici., samim tim dobijamo predvrt koji ima estetsku ulogu i sadrži kolski prilaz, parking, rasvjetu i sl. • U samu kuću sa suprotne strane se predlaže prostor za boravak koji praktično predstavlja produžetak

	<p>dnevnog boravka ili kuhinje, kako bi se mogao koristiti za ručavanje.</p> <ul style="list-style-type: none"> • Prostor za odmor se smješta dalje od objekta, tu se može smjestiti paviljon, pergola i sl., sa detaljima kao što su česma, bazenčić i sl. • Ekonomski dio vrta (povrtnjak i voćnjak) trebalo bi smjestiti u najudaljeniji dio vrta. • Zbog nemogućnosti planiranja linearne sadnje u okviru trotoara neophodno je planirati drvored ivicom parcele orijentisane ka saobraćajnici. • Staze u vrtu su važan elemenat i one vode u razne djelove vrta. Kod manjih vrtova postaviti ih uz ivicu parcele, kako bi centralna površina ostala kompaktna. • Građevinski materijal koji se koristi u okviru uređenja vrta treba da bude prirodan: drvo, kamen, lomljeni kamen, šljunak i sl. • Potrebno je napraviti adekvatan izbor vrsta i voditi računa o svim kompozicionim elementima. Predložene vrste su dekorativne kako zbog boje i oblika cvjetova i plodova tako i zbog oblika krošnje drveća. Kombinacijom lišćarskih, zimzelenih i četinarskih vrsta drveća dobija se pozitivan efekat zelenila u svim godišnjim dobima. • Travnjaci su predviđeni na svim slobodnim površinama, a posebnu pažnju treba posvetiti odabiru travne smješe, a kasnije njihovom održavanju. • Ukoliko se u okviru stanovanja planira i poslovanje zelene površine treba da zadovolje kako funkciju namijenjenu poslovanju tako i stanovnicima ovih objekata. • Prilikom projektovanja površina u dijelu gdje se nalazi poslovanje voditi računa o preglednosti terena iz objekta i predvidjeti sadnju patuljastog žbunja u kombinaciji sa cvjetnicama.. • Naročito je važan izgled zelene površine oko ulaza u objekat i prilaznih površina. Na tim površinama predvidjeti visoko dekorativne reprezentativne vrste. Ozelenjavanje se sprovodi primjenom autohtonih i odgovarajućih alohtonih vrsta, sa posebnom pažnjom na uređenje prilaza, isticanje reklamnih i informacionih tabli, uz ostale elemente kao što su klupe, korpe za otpatke i adekvatno osvetljenje. • Potrebno je napraviti adekvatan izbor vrsta i voditi računa o svim kompozicionim elementima. Predložene vrste moraju biti dekorativne kako zbog boje i oblika cvjetova i plodova tako i zbog oblika krošnje drveća. Kombinacijom lišćarskih, zimzelenih i četinarskih vrsta drveća dobija se pozitivan efekat zelenila u svim godišnjim dobima, koristiti visokokvalitetne trave, jednogodišnje cvijeće, perene, dekorativne žbunaste vrste. • Kod ove kategorije zelenila optimalna visina i obim za projektovanje sadnog materijala je minimalna visina sadnica 2.5-3 m, a obim stabla na visini od 1m minimalno 10-15cm. • tamo gdje nema mjesta za sadnju drveća i žbunja planirati vertikalno i krovno zelenilo, kao i sadnju u žardinjerama radi povećanja nivoa ozelenjenosti i što potpunijeg estetskog doživljaja prostora. Vertikalno ozelenjavanje sprovesti ozelenjavanjem fasada kuća, terasa, potpornih zidova, u vidu zelenih portala na ulazima u objekat i primjenom pergola. • Prednost vertikalnog zelenila je u tome što razni oblici i vrste puzavih biljaka stvaraju razgranatu vegetacionu površinu koja djeluje svojim mikroklimatskim i sanitarno higijenskim pokazateljima. • na objektima sa ravnim krovom poželjno je planirati krovno ozelenjavanje uz neophodnu pripremu izolacione podloge specifične za ovaj vid ozelenjavanja.
11	<p>USLOVI I MJERE ZAŠTITE NEPOKRETNIH KULTURNIH DOBARA I NJIHOVE ZAŠTIĆENE OKOLINE</p> <p>Ukoliko se prilikom izvođenja građevinskih i zemljanih radova bilo koje vrste na području zahvata naiđe na nalazište ili nalaze arheološkog značenja, prema članu 87 i članu 88. Zakona o zaštiti kulturnih dobara (Sl. List RCG, br. 49/10 , 40/11) pravno ili fizičko lice koje neposredno izvodi radove, dužno je prekinuti radove i o nalazu bez odgađanja obavijestiti Ministarstvo kulture i upravu za zaštitu kulturnih dobara radi utvrđivanja daljeg postupka.</p>
12	<p>USLOVI ZA LICA SMANJENE POKRETLJIVOSTI I LICA SA INVALIDITETOM</p> <p>Kretanje lica sa posebnim potrebama omogućiti projektovanjem oborenih ivičnjaka na mjestu pješačkih prelaza, kao i povezivanjem rampom denivelisanih prostora, obezbjeđenjem dovoljne širine, bezbjednih nagiba i odgovarajućom obradom površina, a sve u skladu sa Pravilnikom o bližim uslovima i načinu prilagođavanja objekata za pristup i kretanje lica smanjene pokretljivosti i lica sa invaliditetom („Službeni list Crne Gore“, br.48/13 i 44/15).</p>



	<p>Potrebno je omogućiti pristup lica sa posebnim potrebama u sve objekte koji svojom funkcijom podrazumjevaju prisustvo građana koji nisu zaposleni u radnim organizacijama. Kroz objekte u kojima je omogućen rad licima sa posebnim potrebama neophodno je obezbjediti nesmetano kretanje kolica, pristup u odgovarajuće dimenzionisane liftove i sanitarne prostorije.</p> <p>Rampa za savladavanje visinske razlike do 11753 cm, u unutrašnjem ili spoljašnjem prostoru može imati dopušteni nagib do 1:1753 (5%), a izuzetno, za visinsku razliku do 76cm, dopušteni nagib smije biti do 1:12 (8,3%).</p> <p>Pri projektovanju i građenju saobraćajnih površina potrebno je pridržavati se odredaba ovog DUP-a, kao i standarda i propisa koji karakterišu ovu oblast (Pravilnik o uslovima za planiranje i projektovanje objekata u vezi sa nesmetanim kretanjem dece, starih, hendikepiranih i invalidnih lica).</p>
13	MOGUĆNOST FAZNOG GRAĐENJA OBJEKTA
	<p>Objekat se može realizovati fazno do maksimalnih parametara.</p> <p>Zakonom članom 76 definisano je da ukoliko se Investitor odluči za faznu realizaciju to mora biti po konstruktivnim i funkcionalnim cjelinama, što znači da svaka faza mora predstavljati arhitektonsku cjelinu. Obavezno je kroz izradu lidejnog rješenja za objekat u cjelini jasno naznačiti faze realizacije.</p>
14	USLOVI ZA PRIKLJUČENJE NA INFRASTRUKTURU
	Uslovi priključenja na elektroenergetsku infrastrukturu
	<p>Detaljne podatke o snabdjevenosti planiranih kapaciteta u zahvatu planskog dokumenta elektroenergetskom infrastrukturu potrebno je preuzeti iz tekstualnog Detaljnog urbanističkog plana „Dahna 1“ u Podgorici, koji se nalazi u Registru planske dokumentacije koji vodi Ministarstvo ekologije, prostornog planiranja i urbanizma.</p> <p>Tehničku dokumentaciju u dijelu elektroenergetskih instalacija potrebno je izraditi u skladu sa planom elektroenergetske infrastrukture, važećim tehničkim propisima i normativima. Prilikom izrade tehničke dokumentacije za fazu elektroenergetske infrastrukture potrebno je poštovati regulative, standarde i normative, te pribaviti saglasnost nadležnog preduzeća. Mjesto i način priključenja objekta na elektroenergetsku mrežu određiće se nakon izrade tehničke dokumentacije stručne službe CEDIS-a.</p>
	Uslovi priključenja na vodovodnu i kanalizacionu infrastrukturu
	<p>Tehničku dokumentaciju u dijelu hidrotehničkih instalacija potrebno je izraditi u skladu sa planom hidrotehničke infrastrukture iz planskog dokumenta, važećim tehničkim propisima, normativima, i uslovima priključenja na vodovodnu i fekalnu kanalizacionu infrastrukturu, u skladu sa aktom preduzeća "Vodovod i kanalizacija", koji je stastavni dio ovih uslova.</p> <p>Detaljne podatke o hidrotehničkoj infrastrukturnoj mreži i smjernicama za sprovođenje plana u dijelu hidrotehničke (vodovodna, feklana i atmosferska kanalizacija) potrebno je preuzeti iz tekstualnog dijela Detaljnog urbanističkog plana „Dahna 1“ u Podgorici, se nalazi u Registru planske dokumentacije koji vodi Ministarstvo ekologije, prostornog planiranja i urbanizma.</p>
	Uslovi priključenja na telekomunikacionu (elektronsku) mrežu
	<p>Detaljne podatke o snabdjevenosti planiranih kapaciteta u zahvatu planskog dokumenta telekomunikacionom (elektronskom) infrastrukturu potrebno je preuzeti iz tekstualnog tekstualnog Detaljnog urbanističkog plana „Dahna 1“ u Podgorici, se nalazi u Registru planske dokumentacije koji vodi Ministarstvo ekologije, prostornog planiranja i urbanizma.</p> <p>Tehničku dokumentaciju u dijelu elektronskih instalacija potrebno je izraditi u skladu sa planom infrastrukture iz planskog dokumenta, važećim tehničkim propisima i normativima.</p>
	Uslovi priključenja na saobraćajnu infrastrukturu
	<p>Urbanističkoj parceli UP 11 u okviru Detaljnog urbanističkog plana „Dahna 1“ u Podgorici, u Podgorici pristupa se sa saobraćajnice prikazane u prilogu "Saobraćaj".</p> <p>Detaljne podatke o saobraćajnoj infrastrukturnoj mreži i smjernicama za sprovođenje plana u dijelu saobraćaja potrebno je preuzeti iz tekstualnog dijela Detaljnog urbanističkog plana „Dahna 1“ u Podgorici se nalazi u Registru planske dokumentacije koji vodi Ministarstvo ekologije, prostornog planiranja i urbanizma.</p>

	<p>OSTALI USLOVI</p> <p><i>Privredno društvo koje izrađuje tehničku dokumentaciju i koje ispunjava uslove utvrđene Zakonom o planiranju prostora i izgradnji objekata („Službeni list CG”, br.64/17, 44/18, 63/18, 11/19, 82/20, 86/22 I 04/23), obavezno je tehničku dokumentaciju uraditi u skladu sa izdatim urbanističko-tehničkim uslovima i Zakonom o planiranju prostora i izgradnji objekata („Službeni list CG”, br.64/17, 44/18, 63/18, 11/19, 82/20, 86/22 I 04/23)</i></p> <p><i>Privredno društvo koje vrši reviziju tehničke dokumentacije i koje ispunjava uslove utvrđene Zakonom o planiranju prostora i izgradnji objekata („Službeni list CG”, br.64/17, 44/18, 63/18, 11/19, 82/20, 86/22 I 04/23) odgovorno je za usklađenost tehničke dokumentacije sa izdatim urbanističko-tehničkim uslovima i Zakonom o planiranju prostora i izgradnji objekata („Službeni list CG”, br.64/17, 44/18, 63/18, 11/19, 82/20, 86/22 I 04/23)</i></p> <p>Ovi urbanističko tehnički uslovi važe dok je na snazi planski dokument na osnovu kojih su izdati.</p> <p><u>Napomena:</u> Za predmetnu urbanističku parcelu mjerodavne su smjernice okviru Detaljnog urbanističkog plana „Dahna 1“ u Podgorici koji je evidentirani u Registru planskih dokumenata u skladu sa članom 11 Zakona o planiranju prostora i izgradnji objekata („Službeni list CG”, br.64/17, 44/18, 63/18, 11/19, 82/20, 86/22 I 04/23), koji vodi Ministarstvo ekologije, prostornog planiranja i urbanizma.</p>
15	<p>OSNOVNI PODACI O PRIRODNIM KARAKTERISTIKAMA PODGORICE</p>
	<p><u>Topografija prostora</u> Podgorica se nalazi na sjevernom dijelu Zetske ravnice, u kontaktnoj zoni sa brdsko-planinskim zaleđem. Njen geografski lokalitet je određen sa 42° 26' sjeverne geografske širine i 19° 16' istočne geografske dužine. Područje u zahvatu DUP-a je na koticca 10-30 mnnv, dok je prostor namjenjen za izgradnju na koti cca 14-27 mnnv. Ova visinska razlika se prostire na površini od 373,34 ha, tako da je u najvećem dijelu ovo ravan teren pogodan za izgradnju.</p> <p><u>Inženjersko geološke karakteristike</u> Geološku građu terena čine šljunkovii pjeskovi neravnomjernog granulometrijskog sastava i promjenljivog stepena vezivosti. Nekad su to posve nevezani sedimenti, a nekad pravi konglomerati, praktično nestišljivi, koji se drže u vertikalnim odsjecima i u podkapinama i svodovima. Navedene litološke strukture karakteriše dobra vodopropustljivost, a dubina izdani podzemne vode svuda je veća od 4 m od nivoa terena. Nosivost terena kreće se od 300-500 kN/m² za I kategoriju. Zbog neizrađenih nagiba čitav prostor terase spada u kategoriju stabilnih terena.</p> <p><u>Stepen seizmičkog intenziteta</u> Sa makroseizmičkog stanovišta Podgorica se nalazi u okviru prostora sa vrlo izraženom seizmičkom aktivnošću. Prema seizmološkoj karti gradsko područje je obuhvaćeno sa 8° MCS skale, kao maksimalnog intenziteta očekivanog zemljotresa za povratni period od 100 godina, sa vjerovatnoćom pojave 63%. Seizmički hazard za ovaj prostor odnosi se na dva karakteristična modela terena konglomeratisane terase, tj. za model C₁ gdje je debljina sedimenata površinskog sloja (do podine) manja od 35 m, i model C₂ gdje je ta debljina veća od 35 m. Dobijeni parametri su sljedeći: koeficijent seizmičnosti K_s 0,079 - 0,090 koeficijent dinamičnosti K_d 1,00 >K_d > 0,47 ubrzanje tla Q_{max}(q) 0,288 - 0,360 intenzitet u (MCS) 9° MCS</p> <p><u>Hidrološke karakteristike</u> Podzemna voda je niska i iznosi 16-1753 m ispod nivoa terena.</p> <p><u>Klimatske karakteristike</u> Urbano područje Podgorice karakteriše slabije modifikovan maritimni uticaj Jadranskog mora. Specifične mikroklimatske karakteristike su u području grada, gdje je znatno veći antropogeni uticaj industrije na aerozagađenje, kao i ukupne urbane morfologije na vazдушna strujanja, vlažnost, osunčanje, toplotno zračenje i dr.</p> <p><u>Temperatura vazduha</u> U Podgorici je registrovana srednja godišnja temperatura od 15,5⁰ C. Prosječno najhladniji mjesec je januar sa 5⁰ C, a najtopliji jul sa 26,7⁰ C. Maritimni uticaj ogleda se u toplijoj jeseni od proljeća za 2,1⁰ C, sa blažim temperaturnim prelazima zime u ljeto, od ljeta u zimu. U toku vegetacionog perioda (april - septembar) prosječna temperatura vazduha iznosi 21,8⁰C, dok se srednje dnevne temperature iznad 14⁰ C, javljaju od aprila do oktobra. Srednji vremenski period u kome je potrebno grijanje stambenih i radnih prostorija proteže se od 10 novembra do 30 marta, u ukupnom trajanju od 142 dana.</p> <p><u>Vlažnost vazduha</u> Prosječna relativna vlažnost vazduha iznosi 65,6%, sa max od 77,2% u novembru i min od 49,4% u julu. Tokom vegetacionog perioda, prosječna relativna vlažnost vazduha je 56,7%.</p> <p><u>Osunčanje, oblačnost i padavine</u></p>

	<p>Srednja godišnja suma osunčanja iznosi 2.456 časova. Najsunčaniji mjesec je jul sa 344,1, a najkraće osunčanje ima decembar sa 93,0 časova. U vegetacionom periodu osunčanje traje 1.658 časova. Godišnji tok oblačnosti ima prosječnu vrijednost od 5,2 desetina pokrivenosti neba. Najveća oblačnost je u novembru 7,0, a najmanja u avgustu 2,8. Prosječna vrijednost oblačnosti u vegetacionom periodu je 4,3. Srednji prosjek padavina iznosi 1.692 mm godišnje, sa maksimumom od 248,4 mm, u decembru i minimumom od 42,0 mm, u julu. Padavinski režim oslikava neravnomjernost raspodjele po mjesecima, uz razvijanje ljetnjih lokalnih depresija sa nepogodama i pljuskovima. Vegetacioni period ima 499,1 mm padavina ili 1753,6 % od srednje godišnje količine. Period javljanja sniježnih padavina traje od novembra do marta, sa prosječnim trajanjem od 5,4 dana, a snijeg se rijetko zadržava duže od jednog dana.</p> <p><u>Pojave magle, grmljavine i grada</u> Prosječna godišnja čestina pojave magle iznosi 9 dana, sa ekstremima od 1 do 16 dana. Period javljanja magle traje od oktobra do juna, sa najčešćom pojavom u decembru i januaru (po 2,6 dana). Nepogode (grmljavine) javljaju se u toku godine prosječno 53,7 dana, sa maksimumom od 7,7 dana, u junu i minimumom od 1,9 dana, u januaru. Pojava grada registruje se u svega 0,9 dana prosječno godišnje, sa zabilježenim maksimumom od 4 dana.</p> <p><u>Vjetrovi</u> Učestalost vjetrova i tišina izražena je u promilima, pri čemu je ukupan zbir vjetrova iz svih pravaca i tišina uzet kao 1000 %. Najveću učestalost javljanja ima sjeverni vjetar sa 227 %, a najmanju istočni sa 6 %. Sjeverni vjetar se najčešće javlja ljeti, a najrjeđe u proljeće. Tišine ukupno traju 380 %, sa najvećom učestalošću u decembru, a najmanjom u julu. Najveću srednju brzinu godišnje ima sjeveroistočni vjetar (6,2 m/sec), koji najveću vrijednost bilježi tokom zime (prosječno 8,9 m/sec). Maksimalna brzina vjetra od 34,8 m/sec. (125,3 km/čas i pritisak od 75,7 kg/m²) zabilježena je kod sjevernog vjetra. Jaki vjetrovi su najčešći u zimskom periodu sa prosječno 1753,8 dana, a najrjeđi ljeti sa 10,8 dana. Tokom vegetacionog perioda jaki vjetrovi se javljaju prosječno 22,1 dan.</p> <p><u>Ocjena sa aspekta prirodnih uslova</u> Sa aspekta prirodnih uslova, ovo područje ima niz povoljnosti za izgradnju i urbanizaciju. Ravan teren, nizak nivo podzemnih voda kao i dobra stabilnost terena su karakteristike koje idu u prilog gradnje. Klimatski uslovi su, kao i na cijeloj teritoriji grada, povoljni za gradnju tokom cijele godine. Pri izgradnji, odnosno planiranju objekata treba voditi računa o nepovoljnim uslovima vjetra, sunca i kiše.</p>	
16	URBANISTIČKI PARAMETRI ZA PROSTOR U ZAHVATU URBANISTIČKE PARCELE	
	Namjena prostora u zahvatu urbanističke parcele	Stanovanje male gustine (SMG)
	Oznaka urbanističke zone	/
	Oznaka urbanističke parcele	UP 11
	Površina urbanističke parcele [m ²]	979
	Maksimalni indeks zauzetosti	0,20
	Maksimalni indeks izgrađenosti	0,51
	Ukupna planirana bruto građevinska površina (max BRGP) [m ²]	500
	Bruto građevinska površina pod objektom (max BRGP) [m ²]	200
	Maksimalna spratnost objekata	P+2 (prizemlje i dva sprata)
17	DOSTAVLJENO: Podnosiocu zahtjeva, u spise predmeta i arhivi.	
	<p><i>Shodno izmjeni i dopuni Uredbe o povjeravanju dijela poslova Ministarstva održivog razvoja i turizma jedinicama lokalne samouprave ("Službeni list Crne Gore", br. 087/18 od 31.12.2018, 028/19 od 23.05.2019, 075/19 od 30.12.2019, 116/20 od 04.12.2020 i 76/21 od 09.07.2021 i 141/21 od 30.12.2021 i br. 151/22 od 30.12.2022), a na osnovu člana 74. Zakona o planiranju prostora i izgradnji objekata („Službeni list CG”, br.64/17, 44/18, 63/18, 11/19, 82/20, 86/22 i 04/23) stav 9 i 10 izdati urbanističko-tehnički uslovi se dostavljaju nadležnom inspeksijskom organu u roku od tri dana od dana izdavanja i objavljuju na internet stranici u roku od jednog dana od dana izdavanja.</i></p>	

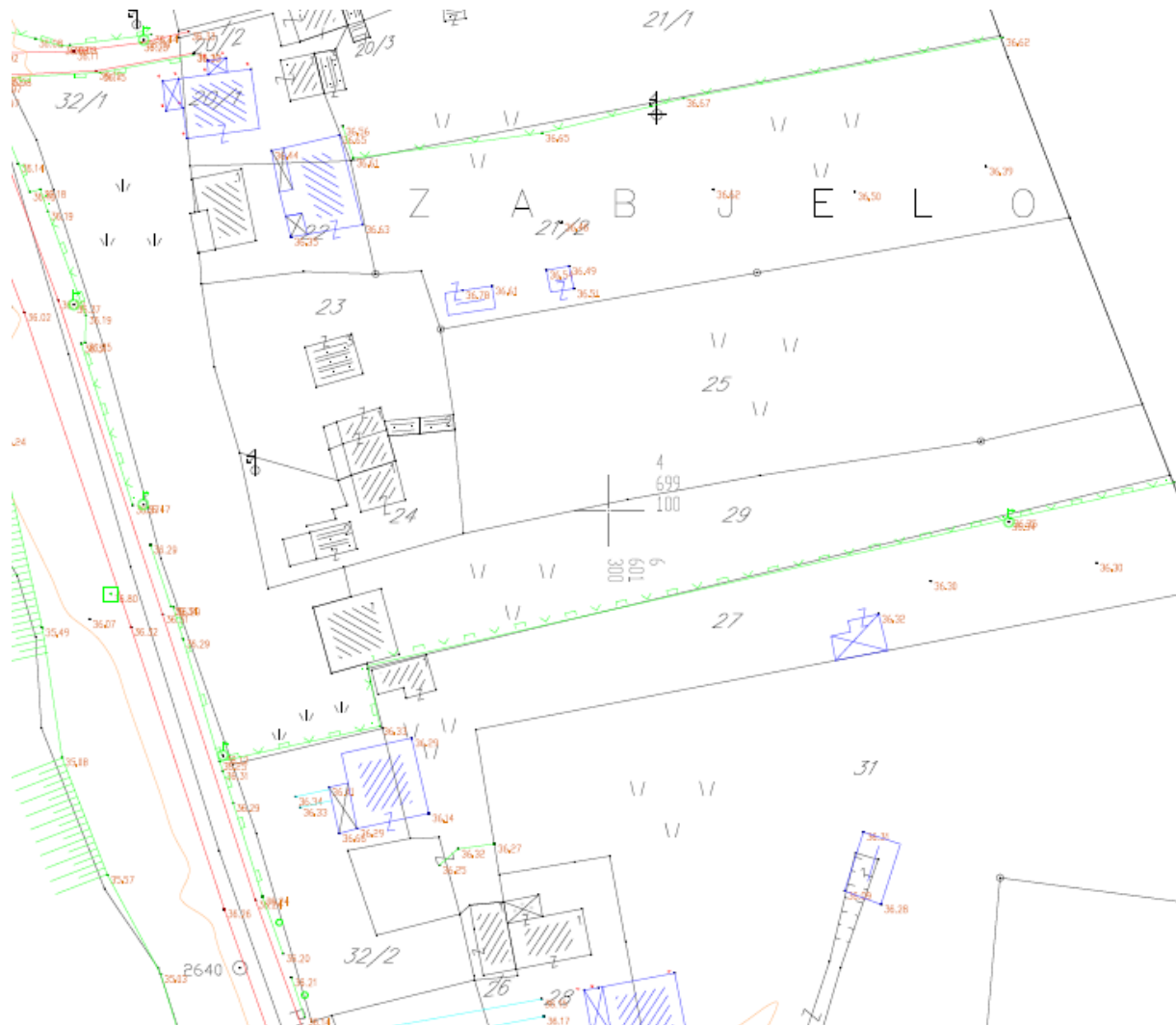
1	OBRADIVAČ URBANISTIČKO-TEHNIČKIH USLOVA I Arh.Rakčević Zorica, dipl.ing. M.P.	 UKOVODILAC SEKTORA Arh. Rakčević Zorica, dipl.ing.
	PRILOZI	
	Izvodi iz grafičkih priloga planskog dokumenta Tehnički uslovi priključenja preduzeća "Vodovod i kanalizacija" d.o.o. List nepokretnosti 482 i kopija plana, izdatih od strane Uprave za nekretnine - Područne jedinice Podgorica za katastarske parcele 25/1 KODajbabe	



	POSTOJEĆI OBJEKTI
	NOVI OBJEKTI

GRAFIČKI PRILOG – Katastarsko geodetska podloga		1
Izvod iz DUP-a „Dahna 1“ u Podgorici za urbanističku parcelu UP 11		

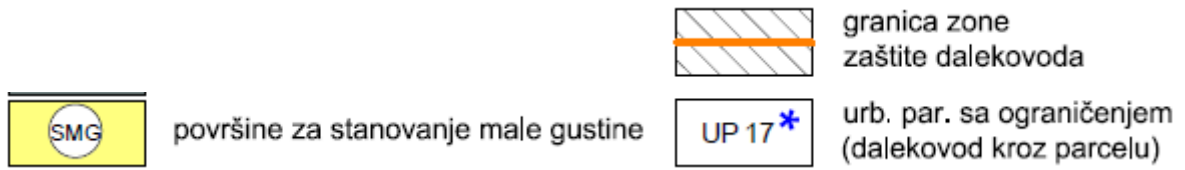
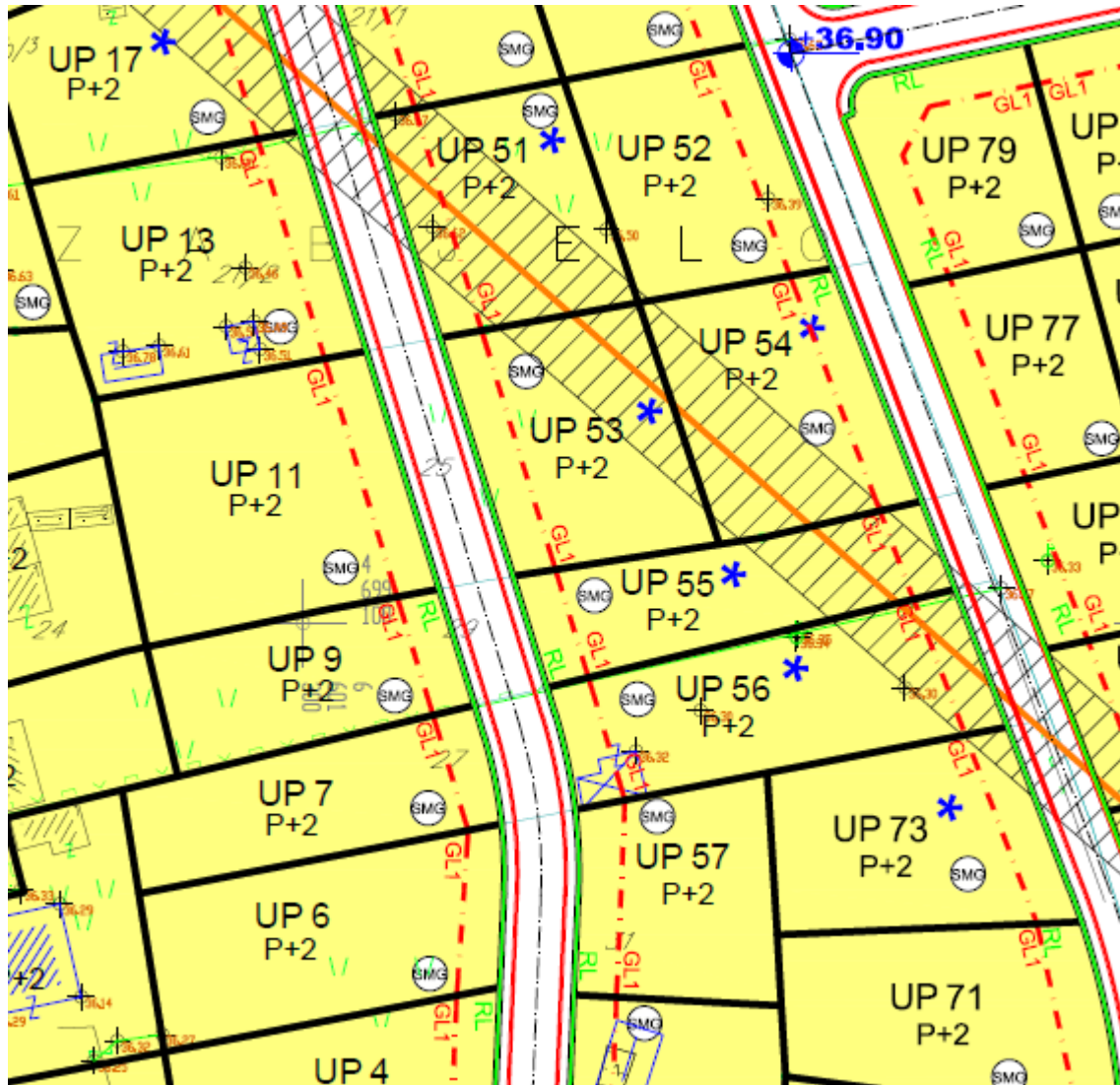

GRAFIČKI PRILOG –Namjena površina		
Izvod iz DUP-a „Dahna 1“ u Podgorici za urbanističku parcelu UP 11		2

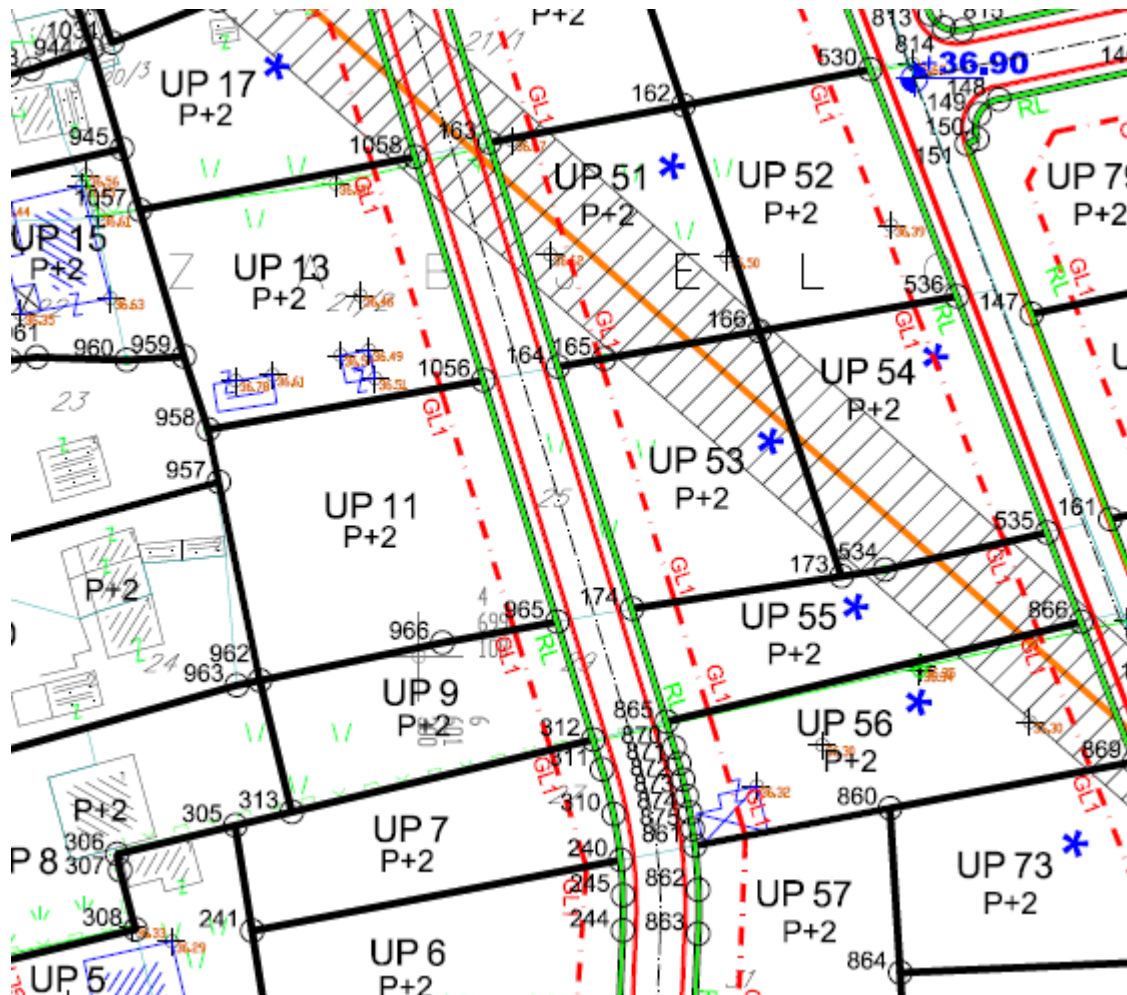

- | | | | |
|------|------------------------------|---------------|---|
| — | granica urbanističke parcele | 400 — 400 | regulaciona linija sa koordinatama prelomnih tačaka |
| UP 1 | oznaka urbanističke parcele | 100 - - - 100 | građevinska linija GL1 sa koordinatama prelomnih tačaka |
| P+2 | planirana spratnost | — | planirane saobraćajnice |
| | | — | trotoari |
| | | ▨ | granica zone zaštite dalekovoda |
| | | UP 17* | urb. par. sa ograničenjem (dalekovod kroz parcelu) |

GRAFIČKI PRILOG – Plan parcelacije i regulacije

Izvod iz DUP-a „Dahna 1“ u Podgorici
 za urbanističku parcelu UP 11



KOORDINATE UP

X=6601276.9395 Y=4699120.1621
X=6601281.6794 Y=4699097.2830
X=6601302.7100 Y=4699101.6400
X=6601315.9454 Y=4699104.0527
X=6601307.4385 Y=4699131.9035
X=6601275.7100 Y=4699126.2300

KOORDINATE PRAVCA GL

28	6601413.638	4699183.56
29	6601412.097	4699184.895





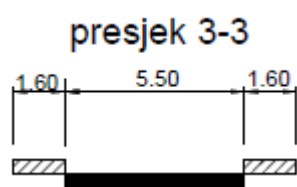
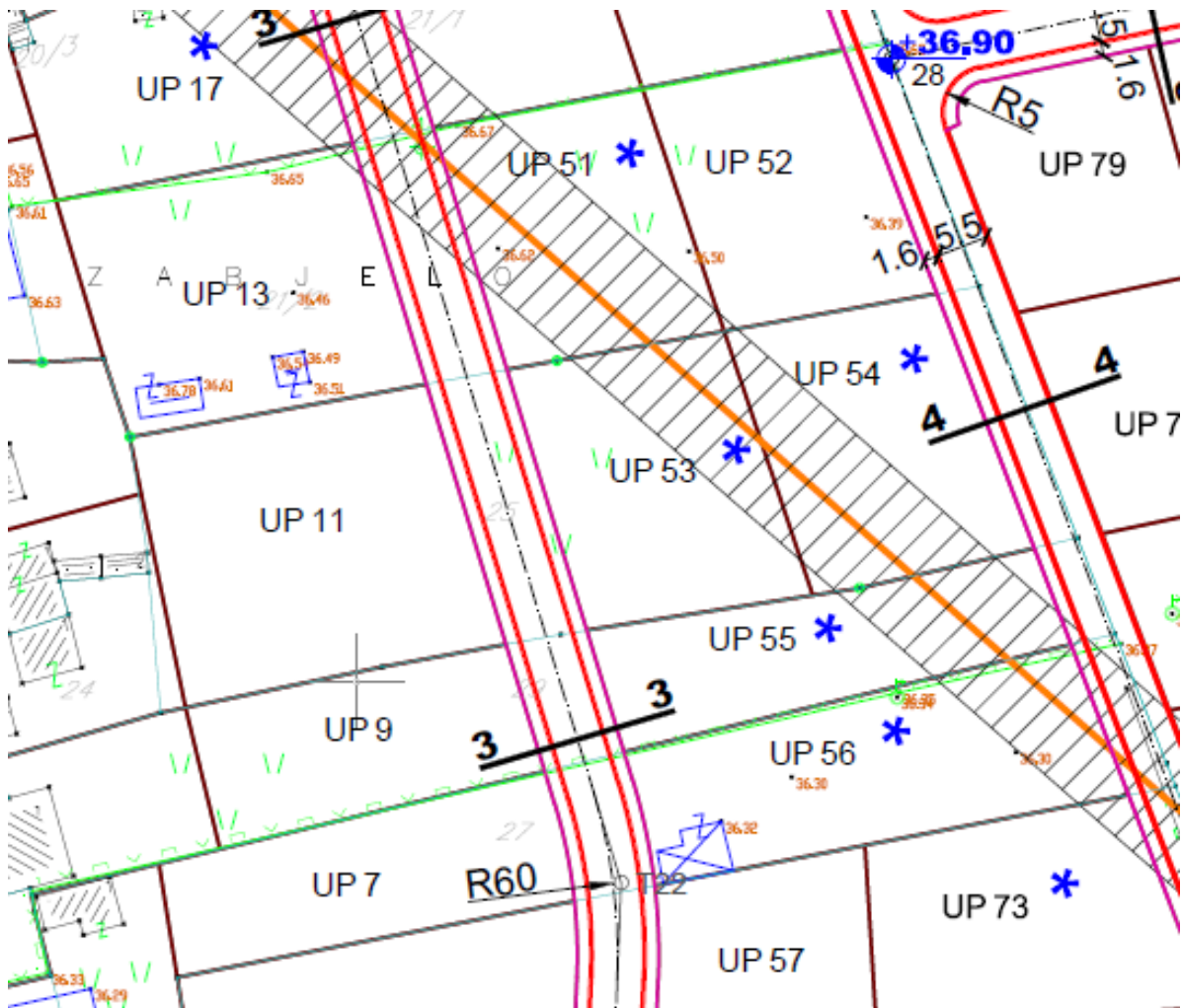

GRAFIČKI PRILOG – Plan parcelacije sa koordinatama UP I GL

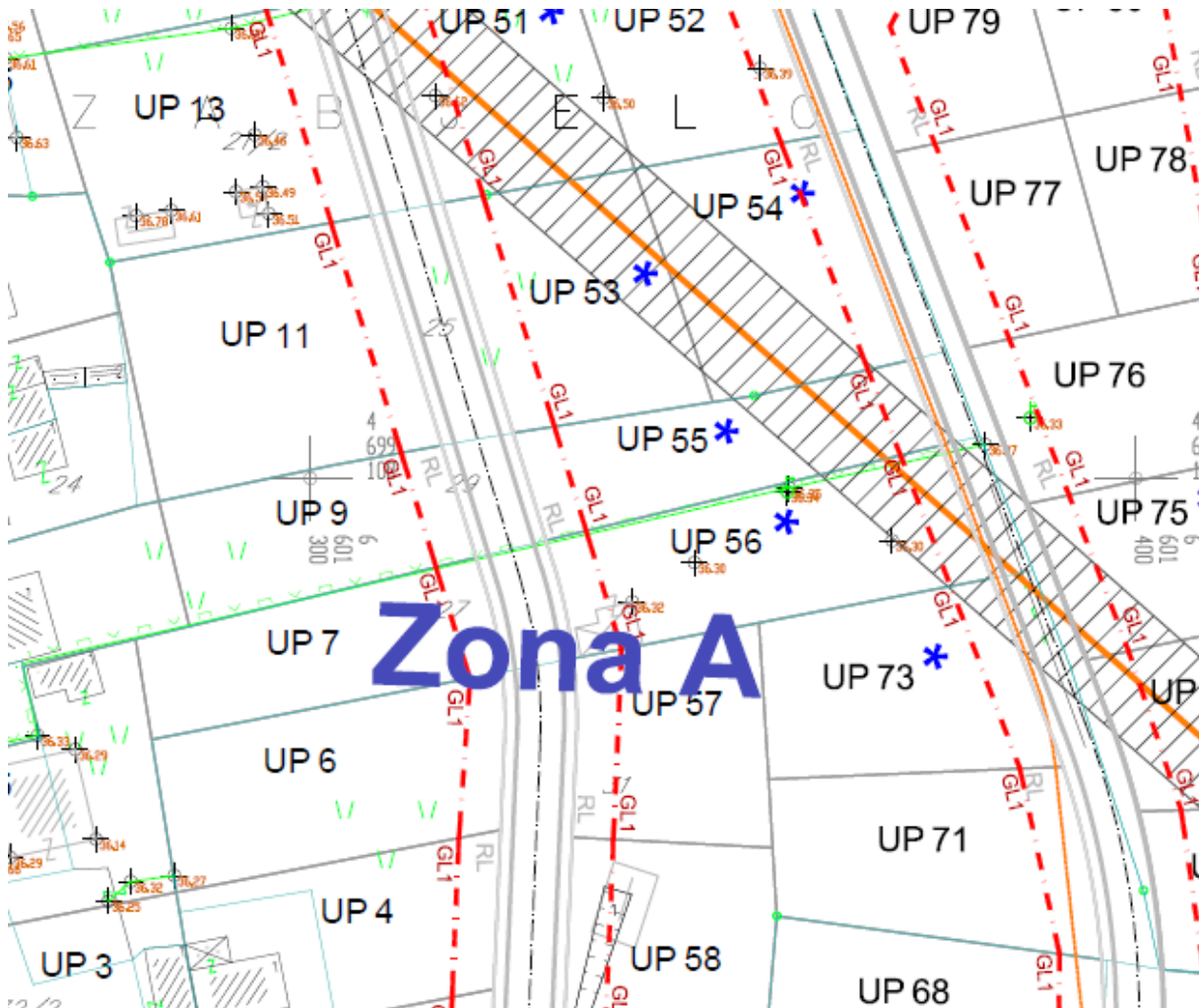
Izvod iz DUP-a „Dahna 1“ u Podgorici
za urbanističku parcelu UP 11

4







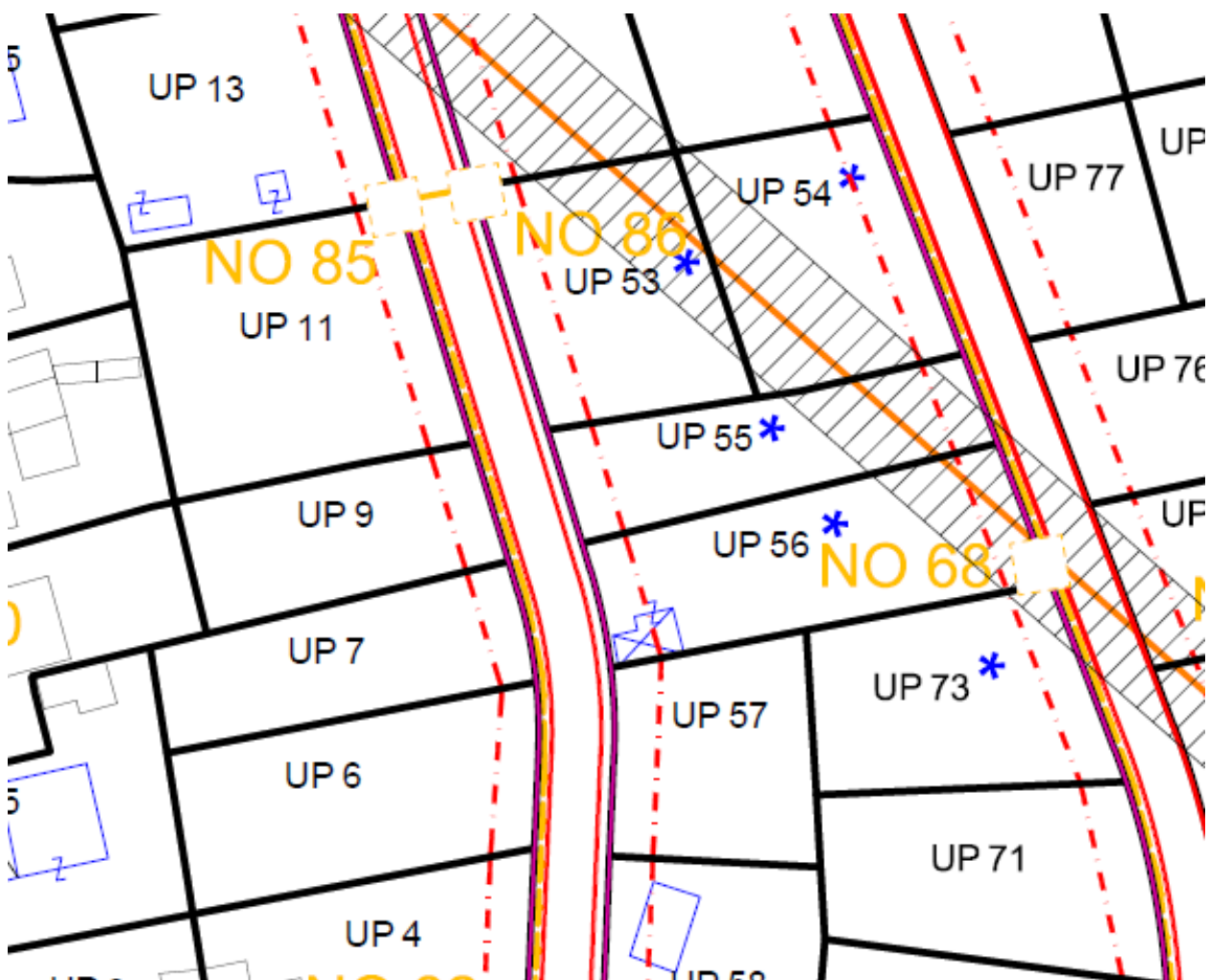

- | | | | |
|---|------------------------------------|---|--|
|  | postojeća trafostanica TS 10/0,4kV |  | granica zone zaštite dalekovoda |
|  | planirana trafostanica TS 10/0,4kV |  | urb. par. sa ograničenjem (dalekovod kroz parcelu) |
|  | postojeći 10kV vod | | |
|  | trasa planiranog 10kV voda | | |
|  | granice traforeona | | |

GRAFIČKI PRILOG – Elektroenergetska infrastruktura

Izvod iz DUP-a „Dahna 1“ u Podgorici
 za urbanističku parcelu UP 11



-  planirano TK okno - Planirano kablovsko okno NO 1, ..., NO 113
-  Planirani TK podzemni vod - Planirana elektronska komunikaciona infrastruktura sa 4 PVC cijevi 110mm
-  TK podzemni vod - Postojeća elektronska komunikaciona infrastruktura sa PVC i pE cijevima i bakarnim kablovima

GRAFIČKI PRILOG – Elektronska komunikaciona infrastruktura

Izvod iz DUP-a „Dahna 1“ u Podgorici
za urbanističku parcelu UP 11

7

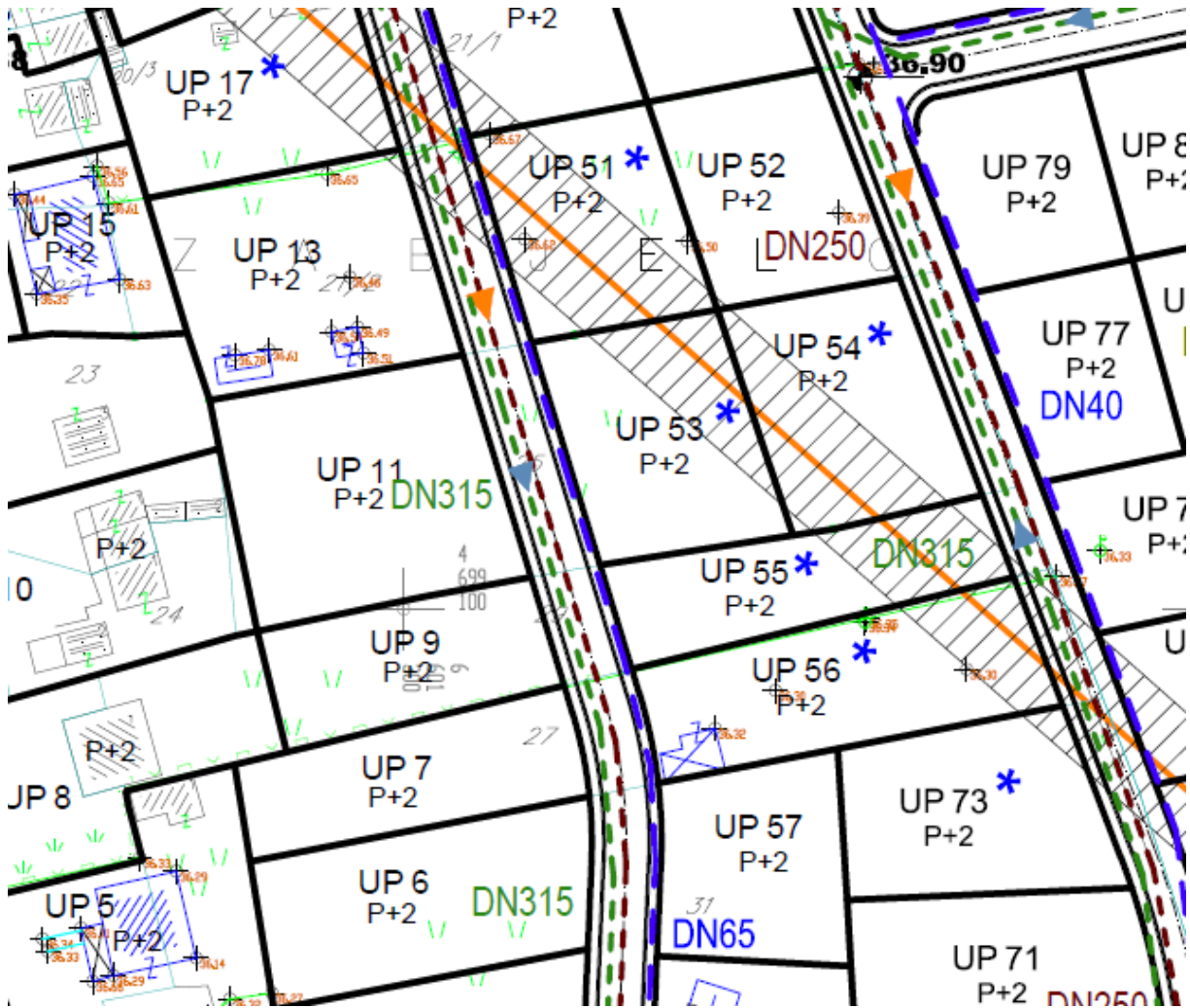

- | | | | |
|--|------------------------------|--|--|
| | vodovod postojeći | | fekalna kanalizacija planirana |
| | vodovod koji se ukida | | planirana atmosferska kanalizacija |
| | vodovod planirani | | separator ulja i benzina |
| | vodovod višeg reda planirani | | ispust atmosferske kanalizacije |
| | | | smjer odvođenja atmosferske kanalizacije |

GRAFIČKI PRILOG – Hidrotehnička infrastruktura

Izvod iz DUP-a „Dahna 1“ u Podgorici
 za urbanističku parcelu UP 11

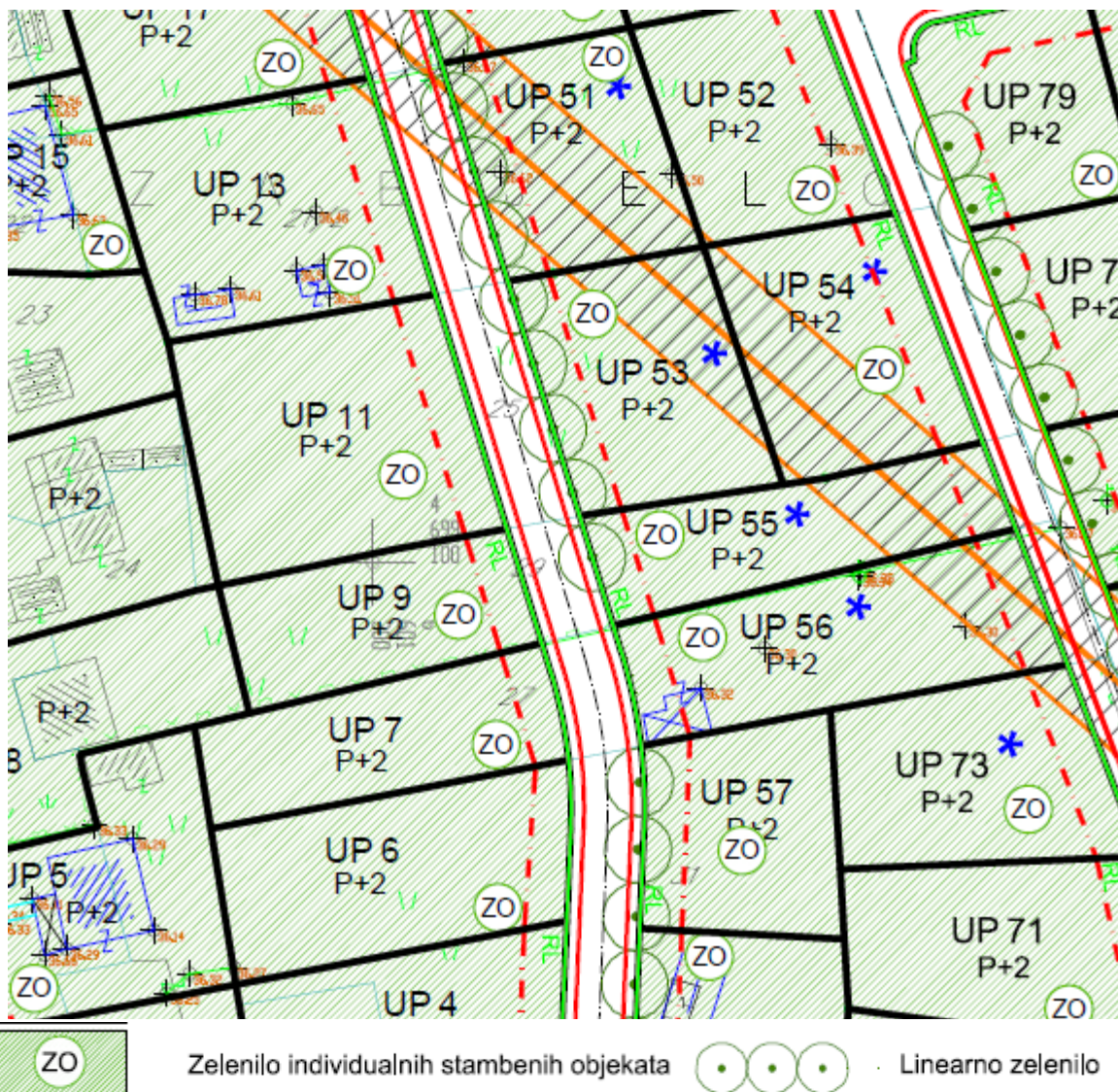



CRNA GORA

GLAVNI GRAD PODGORICA

Sekretarijat za planiranje prostora i održivi razvoj

Priloga: 13.10.23				Broj: 13.10.2023	
Org. jed.	Jed. klas. znak	Redni b. o.j.	Prilog	Vrijednost	Podgorica, 20
08-	332	/ 23-	1753	/ 8	

153585, 3000-649/2023

DOO "Vodovod i kanalizacija" Podgorica postupajući po zahtjevu **Sekretarijata za planiranje prostora i održivi razvoj**, na osnovu člana 74 Zakona o planiranju prostora i izgradnji objekata (Službeni list CG broj 64/17), člana 19 Odluke o javnom vodosnabdijevanju na teritoriji Glavnog grada (Službeni list CG – opštinski propisi br. 027/15 i 034/16), člana 10 Odluke o prikupljanju, prečišćavanju i ispuštanju otpadnih voda na teritoriji Glavnog grada (Službeni list CG – opštinski propisi br. 027/15) i člana 5 Odluke o prikupljanju i ispuštanju atmosferskih voda na teritoriji Glavnog grada (Službeni list CG – opštinski propisi br. 027/15) izdaje

TEHNIČKE USLOVE PRIKLJUČENJA NA GRADSKI VODOVOD I KANALIZACIJU

Na osnovu zahtjeva Sekretarijata za planiranje prostora i održivi razvoj broj 08-332/23-1753 od 04.10.2023.godine koji je kod nas evidentiran pod brojem UPI-02-041/23-7862/1 od 04.10.2023. godine, za izdavanje tehničkih uslova priključenja na gradski vodovod i kanalizaciju za izgradnju objekta stanovanja male gustine sa mogućnošću organizovanja djelatnosti na UP11, u zahvatu DUP-a „Dahna 1“ (katastarska parcela broj 25/1 KO Dajbabe) u Podgorici, investitora Mugoša Budimira (prema nacrtu urbanističko-tehničkih uslova 08-332/23-1753 od 04.10.2023. godine, izdatih od strane Sekretarijata za planiranje prostora i održivi razvoj), propisujemo sljedeće tehničke uslove priključenja na gradski vodovod i kanalizaciju. U prilogu dostavljamo situaciju sa ucrtanim postojećim hidrotehničkim instalacijama na predmetnoj lokaciji. Položaj prikazanih cjevovoda je ucrtan kao spoj osovina poklopaca šahtova, što ne odgovara stvarnom položaju cijevi, koji kod vodovoda može biti udaljen od osovine poklopca i par metara. Stvarni položaj mora se utvrditi uvidom u svaki šaht pojedinačno. Napominjemo da se u blizini lokacije može naići na priključne cjevovode za koje ovo Društvo ne posjeduje potrebne podatke o visinskom i horizontalnom položaju, jer prilikom izgradnje ovih cjevovoda nije urađen katastar instalacija, a na cjevovodu nijesu izvedeni vodovodni šahtovi, te u sadašnjem stanju nema mogućnosti da ih snimimo i ucrtamo njihov tačan položaj. U slučaju da priključne cijevi prolaze preko predmetne parcele, iste se moraju izmjestiti prije početka radova na objektu, a na osnovu zahtjeva investitora. Troškovi izmiještanja padaju na teret investitora, a vodoinstalaterske radove izvodi isključivo d.o.o. "Vodovod i kanalizacija" Podgorica.

Predmetna parcela je neizgrađena. UTU-ima je na UP 11 planiran objekat površine prizemlja 200m², ukupne bruto razvijene površine objekta 500m² i spratnosti do P+2. Namjena objekta je stanovanje male gustine sa mogućnošću organizovanja djelatnosti.

DUP-om je planirana izgradnja saobraćajnice istočno od UP 11 i u sklopu nje je planirana izgradnja vodovoda DN65mm, fekalne kanalizacije DN250mm i atmosferske kanalizacije DN315mm. Planirano stanje hidrotehničkih instalacija je sastavni dio grafičkih priloga UTU-a. Za realizaciju infrastrukture je nadležna Agencija za izgradnju i razvoj Podgorice d.o.o.

a) Vodovod:

Trenutno nema uslova za trajno priključenje objekta na UP 11 na vodovodnu mrežu. Priključenje postojećih i planiranih objekata na ovoj lokaciji (te i predmetnog objekta) moći će se ostvariti nakon izgradnje DUP-om planiranog vodovoda saobraćajnicom do predmetne parcele, kao i svih uzvodnih cjevovoda do priključenja na postojeće gradske instalacije, njihovog tehničkog prijema i predaje na upravljanje i održavanje ovom Društvu. Priključak ka objektu voditi isključivo javnom površinom, kada se za to steknu uslovi.

Ukoliko se naiđe na neki od priključnih cjevovoda na ovoj lokaciji, sa njega će se eventualno moći obezbijediti gradilišni ili privremeni priključak za objekat, pod uslovom da isti ne ugrožava vodosnabdijevanje postojećih objekata na predmetnom reonu i ne ide preko tuđih parcela. Priključak je potrebno izvesti isključivo javnom površinom. Nakon izgradnje vodovoda saobraćajnicom uz predmetnu parcelu, potrebno je izvršiti prespajanje priključka objekta na novi vodovod, a na osnovu zahtjeva investitora.

U slučaju racionalne i tehnički logične potrošnje u vodovodnom sistemu biće obezbijedjen pritisak na mjestu priključenja oko 3bar, nakon izgradnje planiranog vodovoda.

Za registrovanje utroška vode cijelog objekta potrebno je predvidjeti ugradnju vodomjera odgovarajućih dimenzija u šahtu ispred objekta, posebno za stambeni, posebno za poslovni dio objekta, ukoliko se planira poslovanje. Pošto se radi o objektu stanovanja male gustine sa mogućnošću organizovanja djelatnosti, potrebno je u šahtu ispred objekta predvidjeti ugradnju vodomjera za mjerenje utroška vode svake stambene i poslovne jedinice posebno (a nikako u objektu i samim jedinicama). Ako se radi o kolektivnom stambenom objektu, onda su uslovi za ugradnju vodomjera drugačiji. Šaht treba da bude u posjedu vlasnika, 1 do 2m od ivice parcele gledajući iz pravca mjesta priključenja na ulični cjevovod. Minimalne dimenzije svijetlog otvora šahta za vodomjer su 1.2x1.2x1.2 m (u koji se mogu smjestiti maksimalno 3 mala vodomjera), obavezno sa drenažom, penjalicama i poklopcem tako postavljenim da se pri silazu u šaht ne gazi po vodomjerima. Projektom obavezno prikazati detalj vodomjernog šahta - vodoinstalaterski i gradjevinski, sa specifikacijom i pravim dimenzijama fazonskih komada i armatura da bi dokazali usvojene dimenzije, osnovu i presjek kao i njegovu lokaciju na situaciji.

Svi vodomjeri koji se ugradjuju moraju biti klase C, sa mesinganim, horizontalnim kućištem, impulsnim mehanizmom i radio modulom za daljinsko očitavanje, sa magnetnim ventilom prije i propusnim ventilom poslije vodomjera, koji su prilagodjeni usvojenom programu i opremi d.o.o. "Vodovod i kanalizacija" Podgorice. Vodomjeri moraju biti sa horizontalnom osovinom, baždareni i moraju imati plombu Metrološkog zavoda Crne Gore sa oznakom ME.

Vodoinstalaterske radove na izradi priključka, nabavci i ugradnji vodomjera izvodi **isključivo** d.o.o. "Vodovod i kanalizacija" Podgorica po zahtjevu korisnika. U slučaju nepoštovanja navedenog, odnosno bespravnog priključenja na vodovodnu mrežu, vodovodni priključak će biti ukinut i preduzete odgovarajuće zakonske mjere.

Nakon sprovođenja postupka za dobijanje odobrenja za gradnju objekta i prijave gradnje nadležnom organu, potrebno je podnijeti zahtjev ovom društvu za dobijanje gradilišnog vodovodnog priključka, ako za to bude uslova. Ukoliko umjesto vlastitog gradilišnog priključka investitor za gradjenje koristi gradsku vodu preko svog ili tuđeg registrovanog vodomjera za domaćinstvo, ili na neki drugi način, ta potrošnja će se posebno obračunati i mora da se reguliše prije dobijanja trajnog priključka. Da bi se stekli uslovi za dobijanje trajnog priključka, osim izgradnje planiranog vodovoda, potrebno je da investitor pribavi potvrdu da je objekat urađen prema revidovanoj projektnoj dokumentaciji, kao i potvrdu o izmirenim obavezama od Agencije za izgradnju i razvoj Podgorice d.o.o. i uz zahtjev za stalni priključak ih dostavi d.o.o. "Vodovod i kanalizacija" Podgorice.

b) Fekalna kanalizacija:

Gradski sistem kanalizacione mreže je separatan, tako da se ne dozvoljava upuštanje atmosferskih voda u fekalnu kanalizaciju i obrnuto.

Na predmetnoj lokaciji ne postoji izgradjena mreža gradske fekalne kanalizacije. Priklučenje na fekalnu kanalizaciju moći će se obaviti nakon izgradnje DUP-om planiranog kolektora fekalne kanalizacije saobraćajnicom pored parcele i svih nizvodnih kolektora, njihovog tehničkog prijema i predaje na upravljanje i održavanje ovom Društvu, kada je potrebno obnoviti zahtjev za priklučenje na fekalnu kanalizaciju.

Nakon stvaranja uslova za priklučenje objekta, potrebno je da se investitor ponovo javi zahtjevom za izdavanje novih uslova priklučenja i saglasnosti za priklučenje na fekalnu kanalizaciju. Ovi uslovi se odnose na postojeće stanje gradske infrastrukture, odnosno nepostojanje uslova za priklučenje na gradsku fekalnu kanalizaciju. Oni ne podrazumijevaju buduće stanje, te ostaje obaveza investitora da pribavi nove uslove kad se stanje na terenu promijeni. Isto se odnosi i na atmosfersku kanalizaciju.

Na područjima gdje nije izgradjena javna kanalizacija, može se kao privremeno rješenje, vršiti izgradnja septičkih jama u individualnoj izgradnji. Septičke jame se grade bez ispusta i preliva sa vodonepropusnim dnom i zidovima. Izlaznu kanalizacionu cijev iz objekta i lokaciju septičke jame odrediti tako da se omogući što jednostavnije priklučenje u buduću uličnu kanalizaciju.

S obzirom na opterećenost sistema gradske fekalne kanalizacije, nije preporučljivo priklučenje podrumskih i suterenskih etaža objekata na fekalnu kanalizaciju. U slučaju da investitor priključi pomenute etaže na kolektor fekalne kanalizacije bez prepumpavanja, "Vodovod i kanalizacija" d.o.o. neće snositi nikakvu odgovornost od eventualnog izlivanja fekalnih voda u naprijed navedenim etažama objekta.

Ukoliko su u okviru poslovnih sadržaja u objektima predviđeni kafići, restorani ili slični sadržaji, investitor je dužan izvršiti tretman otpadnih voda prije upuštanja istih u gradsku fekalnu kanalizaciju.

c) Atmosferska kanalizacija:

Projektom obuhvatiti rješenje odvodjenja kišnih voda sa krova objekta, kao i cijele lokacije objekta. Za rješenje odvodjenja predvidjeti izgradnju retenzionog bazena (upojni bunar ili rov) na predmetnoj parceli. Dimenzije retenzionog bazena dokazati proračunom. Dimenzionisati ga za prihvatanje prvog poplavnog talasa 15-to minutne kiše intenziteta 264 l/s/ha. Bez obzira što u blizini lokacije ne postoji izgradjena atmosferska kanalizacija, napominjemo zbog budućeg stanja, da se kišne vode ne smiju upuštati direktno u gradsku atmosfersku kanalizaciju (kada dodje do njene realizacije), nego prvo u retenzioni bazen koji se preliva u gradsku atmosfersku kanalizaciju.

Takodje, napominjemo da postoji mogućnost da buduća atmosferska kanalizacija kapacitetom neće moći da primi vodu sa krovova i okolnog terena planiranih objekata. Atmosferska kanalizacija se ne projektuje na maksimalnu količinu padavina na odredjenom području za odredjeni povratni period, jer bi isto bilo neracionalno. S tim u vezi ne možemo garantovati uredno odvodjenje atmosferskih voda u slučaju dugotrajnih kiša velikog intenziteta, koje mogu izazvati plavljenje podruma i suterena objekta.

d) Tehnička opremljenost projekta hidrotehničkih instalacija

Projekat treba da sadrži sve tekstualne i grafičke priloge za glavni projekat u skladu sa Pravilnikom o načinu izrade i sadržini tehničke dokumentacije za gradjenje objekta (Službeni list CG broj 044/18). Projekat unutrašnjih instalacija vodovoda i kanalizacije treba izraditi u skladu s pravilima struke i odredbama važeće zakonske regulative, a mora obuhvatiti interne

instalacije vodovoda i kanalizacije do priključenja na gradski ulični vodovod odnosno do javne ulične kanalizacije uključujući i same spojeve sa istim.

U predmjeru radova obavezno treba razdvojiti radove na unutrašnjoj vodovodnoj instalaciji, koje obavlja izvodjač radova na objektu, od dijela vodovodnog priključka, koje izvodi d.o.o. "Vodovod i kanalizacija" Podgorica.

Projekat obavezno mora da sadrži preglednu situaciju u odgovarajućoj razmjeri, sa svim prikazanim elementima relevantnim za izbor projektnog rješenja. Svrha pregledne situacije na kojoj insistiramo kao obaveznom dijelu projekta, je da se može sagledati kako koncepcija kompletnog rješenja, tako i veza svih ostalih priloga datih projektom.

Napominjemo da je potrebno nakon obrade projektne dokumentacije u dijelu spoljnih i unutrašnjih instalacija, projekat dostaviti d.o.o. "Vodovod i kanalizacija" Podgorica na provjeru poštovanja uslova priključenja i davanja saglasnosti na projekat, kao i projekat uredjenja terena i eventualno sprinklera ako je predvidjen.

Ovi uslovi važe 6 (šest) mjeseci od dana izdavanja.

Prilog: Situacija R = 1:1000

Podgorica,
13.10.2023. godine



VD izvršnog direktora
Ratko Vujović, dipl.inž.el.

Legenda

1:1,000

- Čvorovi
- Vodovodna mreža
- Grafički_čvorovi
- Grafički vodovod
- Slivnici
- RO Atmosferske kanalizacije
- Atmosferske kanalizacije
- RO Fekalne kanalizacije
- Fekalna kanalizacija



4086/2 1395/1



UPRAVA ZA KATASTAR
I DRŽAVNU IMOVINU

CRNA GORA

PODRUČNA JEDINICA
PODGORICA

Broj: 101-919-42005/2023

Datum: 04.10.2023.

KO: DAJBABE

Na osnovu člana 173 Zakona o državnom premjeru i katastru nepokretnosti ("Sl. list RCG" br. 29/07, "Sl. list CG" br. 73/10, 032/11, 040/11, 043/15, 037/17 i 17/18), postupajući po zahtjevu SEKRET.ZA PLAN.PROS.I ODR.RAZVOJ 101-917/23-3659, , za potrebe izdaje se

LIST NEPOKRETNOSTI 482 - PREPIS

Podaci o parcelama									
Broj	Podbroj	Broj zgrade	Plan Skica	Datum upisa	Potes ili ulica i kućni broj	Način korišćenja Osnov sticanja	Bon. klasa	Površina m ²	Prihod
25	1		20 3		ZABJELO	Livada 4. klase NASLJEDE		1565	7.36
								1565	7.36

Podaci o vlasniku ili nosiocu			
Matični broj - ID broj	Naziv nosioca prava - adresa i mjesto	Prava	Obim prava
	MUGOŠA LAZAR BUDIMIR	Svojina	1/1

Ne postoje tereti i ograničenja.

Naplata takse je oslobođena na osnovu člana 17 Zakona o administrativnim taksama ("Sl.list CG, br. 18/19). Naplata naknade oslobođena je na osnovu člana 174 Zakona o državnom premjeru i katastru nepokretnosti ("Sl. list RCG" br. 29/07, "Sl. list CG" br. 73/10, 032/11, 040/11, 043/15, 037/17 i 17/18).



Načelnik:

Slavica Bobičić
Slavica Bobičić, dipl.pravnik

CRNA GORA

UPRAVA ZA KATASTAR I DRŽAVNU IMOVINU

PODRUČNA JEDINICA: PODGORICA

Broj: 101-917/23-3659

Datum: 18.10.2023.



Katastarska opština: DAJBABE

Broj lista nepokretnosti: 482, 479

Broj plana: 2

Parcela: 25

KOPIJA PLANA

Razmjera 1: 1000



4
699
200
6
601
300

4
699
200
6
601
400

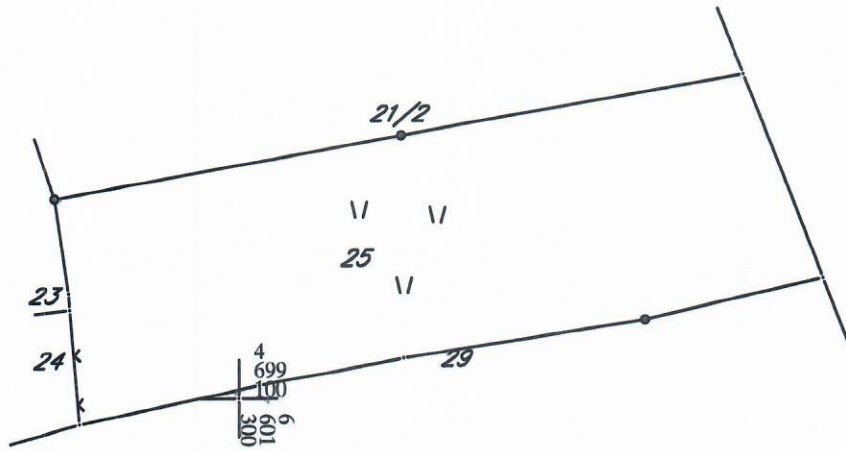

IZVOD IZ DIGITALNOG PLANA

Obradio:
